

**ПАСПОРТ ИЗДЕЛИЯ**  
**ПОЛОЧНЫЕ СТЕЛЛАЖИ**  
**серия СТ-300**  
**серия СТ-600**  
**для хранения грузов с ручной обработкой.**



г. Санкт-Петербург

## 1. ОБЩИЕ ПОЛОЖЕНИЯ

- 1.1. Стеллаж разработан и изготовлен в соответствии с ТУ 31.09.11-001-41902246-2020 «Стеллажи полочные» в ООО "Стеллажные конструкции". Адрес производства: 195027, Россия, г. Санкт-Петербург, ул. Якорная, д. 9А. тел. (812) 677-14-51.
- 1.2. Выполнение указаний данного руководства послужит гарантией долговременной эксплуатации стеллажа.
- 1.3. Предприятием-изготовителем могут быть внесены в конструкцию стеллажа усовершенствования, улучшающие его качества, повышающие надежность, которые не отражены в настоящем паспорте.
- 1.4. Не допускается нагрузка на элементы стеллажа выше, указанная в таблице №2!

## 2. ТЕХНИЧЕСКИЕ ХАРАКТЕРИСТИКИ

- 2.1. Стеллаж представляет собой сборно-разборную металлическую конструкцию, собираемую из отдельных элементов (таблица №1).
- 2.2. Стойки рамы имеют перфорацию, что позволяет менять высоту расположения балок (ригелей). Шаг переустановки ригелей по высоте 50мм.
- 2.3. Крепление ригелей на рамах с помощью зацепов и фиксаторов.
- 2.4. Стеллаж имеет фронтальную загрузку-разгрузку.
- 2.5. Покрытие элементов:
  - Вертикальные рамы - эпоксиполиэфирная порошковая краска RAL 5010 (синий), RAL 7035 (серый).
  - Горизонтальные балки - эпоксиполиэфирная порошковая краска RAL 7035 (серые).
  - Полки металлические - оцинкованные.
- 2.4. Допускается эксплуатация стеллажа при температуре не ниже 2°C и относительной влажности воздуха 45-70%.

**Таблица 1**

Параметры элементов стеллажей СТ-300 и СТ-600

Наименование элемента стеллажа	Наименование параметра	Размер, мм
Рама (СТ-300)	Высота	1970; 2470; 2970; 3470
	Ширина	30
	Глубина	390; 490; 590; 740; 790
	Шаг перфорации	50
Рама (СТ-600)	Высота	1970; 2470; 2970; 3470; 3970
	Ширина	40
	Глубина	500; 600; 750; 800; 900
	Шаг перфорации	50
Балка (СТ-300)	Ширина	930; 1230; 1530
	Ширина профиля	900; 1200; 1500
	Глубина	25
	Высота	80
	Высота профиля	30
Балка (СТ-600) П40	Ширина	940; 1240; 1540; 1840; 2140
	Ширина профиля	900; 1200; 1500; 1800; 2100
	Глубина	30

	Высота	90
	Высота профиля	40
Балка (СТ-600) П50	Ширина	940; 1240; 1540; 1840; 2140
	Ширина профиля	900; 1200; 1500; 1800; 2100
	Глубина	30
	Высота	90
	Высота профиля	50
Наборный металлический настил (полка)	Ширина	300
	Глубина	348; 448; 548; 698; 748; 848
	Высота	28
Настил фанера	Ширина	300; 600; 900; 1200; 1500
	Глубина	348; 548; 698; 748; 848
	Высота	12
Опора рамы (СТ-300)	Ширина	45
	Глубина	50
	Высота	2,5
Опора рамы (СТ-600)	Ширина	55
	Глубина	55
	Высота	2,5
Фиксатор балки (СТ-300)	Диаметр	2
Фиксатор балки (СТ-600)	Диаметр	4
Регулировочная пластина (СТ-300)	Ширина	45
	Глубина	50
	Высота	2
Регулировочная пластина (СТ-600)	Ширина	55
	Глубина	55
	Высота	2
Анкер клиновой	Диаметр	M6
	Длина	95

**Таблица 2**  
Допустимые нагрузки на элементы стеллажа

Максимально допустимая нагрузка на пару рам стеллажа (при установке первого яруса хранения на ригелях не выше 500мм от пола).

Серия	Сечение стойки боковой рамы	Максимальная распределенная нагрузка, кг
СТ-300	30x20/1,5	2000
СТ-600	40x25/1,5	3000

Максимально допустимая нагрузка на ярус (пару ригелей), кг

Серия	Длина ригеля, мм				
	900	1200	1500	1800	2100
СТ-300	300	300	300		
СТ-600 П40	500	500	400	300	200
СТ-600 П50	600	600	500	450	350

Максимально допустимая нагрузка на металлический настил, кг

Ширина настила, мм	Длина настила, мм				
	400	500	600	750	900
300	100	100	90	80	80

### 3. ОБЩИЕ УСЛОВИЯ ЭКСПЛУАТАЦИИ И ТРЕБОВАНИЯ ПО ТЕХНИКЕ БЕЗОПАСНОСТИ.

- 3.1. Перед вводом стеллажей в эксплуатацию необходимо проверить фактическое соответствие плану размещения, проверить горизонтальность установки уровней грузовых балок и линейность расположения рядов.
- 3.2. Грузы должны быть уложены таким образом, чтобы исключить возможность рассыпания, и закреплены с помощью ленты или пленки.
- 3.3. **Запрещается** эксплуатировать стеллажи, имеющие механические повреждения или деформацию элементов, а также пытаться самостоятельно исправлять указанные дефекты или заменять оригинальные элементы.
- 3.4. **Запрещается** превышать установленные технические характеристики стеллажей по нагрузочной способности.
- 3.5. **Запрещается** использовать стеллажи в качестве опорных элементов для установки каких-либо конструкций и механизмов (ручных или электрических талей, кран-балок и т.п.).
- 3.6. Во всех остальных случаях следует руководствоваться «**Межотраслевыми правилами по охране труда при погрузочно-разгрузочных работах и размещении грузов**» (утверждены Мин. труда и соц. развития РФ от 20.03.98г.)

### 4. ТРЕБОВАНИЯ К ПОЛАМ

- 4.1. Полы в складских помещениях должны быть без уклонов и трещин.
- 4.2. Финишное покрытие должно быть прочным, отвечать требованиям по ровности, износостойкости, не должны пластически деформироваться от эксплуатационных нагрузок. Ямы, каналы, углубления и т.д. должны находиться вне поля действия погрузчика и опор стеллажей.
- 4.3. Безопасность работы может быть обеспечена только при условии плоского пола. Наклоны, неровности, выступы и резкие смены уровней в пролетах, где будут работать высотные погрузчики, и установлены стеллажи, недопустимы. В местах, где уклоны убрать невозможно, он не должен превышать 1-2.5%. Остальная плоскость пола должна иметь погрешность при измерении контрольной 3-х метровой рейкой не более 3 мм. Ровность пола должна быть обеспечена в 98% измерений.

### 5. ТЕХНИЧЕСКОЕ ОБСЛУЖИВАНИЕ И КОНТРОЛЬ.

- 5.1. При соблюдении правил эксплуатации стеллажи не требуют специального технического обслуживания и выдерживают длительный срок службы.

- 5.2. При необходимости стеллажные металлоконструкции допускается очищать от загрязнений путем промывки их растворами, не содержащими химически агрессивных веществ.
- 5.3. Регулярно, не реже 1 раза в месяц проводить внешний осмотр стеллажей с целью выявления возможных повреждений элементов металлоконструкций.
- 5.4. Один раз в год необходимо проводить контроль фактического упругого прогиба горизонтальных балок стеллажей под действием максимально допустимой распределенной нагрузки. Допускаемый прогиб балки в середине пролета не должен превышать **1/200 длины пролета балки**.
- 5.5. В случае пластической деформации элементов стеллажа необходимо заменить на новые.

## 6. ГАРАНТИЙНЫЕ ОБЯЗАТЕЛЬСТВА.

- 6.1. Производитель гарантирует соответствие стеллажей техническим условиям, установленным на данный вид оборудования.
- 6.2. Гарантийный срок на стеллажное оборудование составляет **24 месяца** со дня установки покупателю.
- 6.3. Гарантия распространяется на все случаи выхода из строя стеллажного оборудования, вызванные производственными дефектами или применением материалов и комплектующих ненадлежащего качества, а также вследствие несоответствия заявленных технических характеристик реальным. Причина выхода из строя оборудования устанавливается техническими специалистами фирмы-изготовителя или независимой экспертизой.
- 6.4. Гарантия не предоставляется в случае выхода оборудования из строя вследствие неправильной эксплуатации или превышения указанных технических характеристик, наличия механических повреждений, произведенных в процессе эксплуатации, а также конструктивных изменений, сделанных без согласования с изготовителем.
- 6.5. Гарантия не распространяется на случаи естественного износа декоративно-защитного покрытия элементов стеллажей в процессе эксплуатации.

## 7. ПОРЯДОК СБОРКИ

(схема сборки - см. приложения №1)

- 7.1. Установить рамы (1) в вертикальное положение. Отклонение высоты полов по горизонтали должно быть не более 20 мм на 10 метров.
- 7.2. Установить (осадить с помощью киянки) и закрепить балки (2) на рамах с помощью фиксаторов (3).
- 7.3. Установить металлические полки (4) в пазы на балках (2). По необходимости под настилы из фанеры (4) на балки (2) устанавливаются траверсы. Фанера (4) кладется на уголки балок (2) опирается на траверсы.
- 7.4. Для компенсации неровностей пола под опору стойки стеллажа устанавливаются регулировочные пластины (7).
- 7.5. Стеллажи высотой 3500 и более требуется крепить к полу при помощи клиновидных анкеров (6).

### ПОСТАВЩИК:

**ООО «Стеллажные конструкции»**  
г. Санкт-Петербург, ул. Якорная, д. 9А  
Тел./факс (812) 677-14-51 E-mail: office@pfsk.ru

Дата продажи

«\_\_\_» \_\_\_\_\_ 20\_\_ г.

м.п. \_\_\_\_\_ (подпись)

Приложение №1

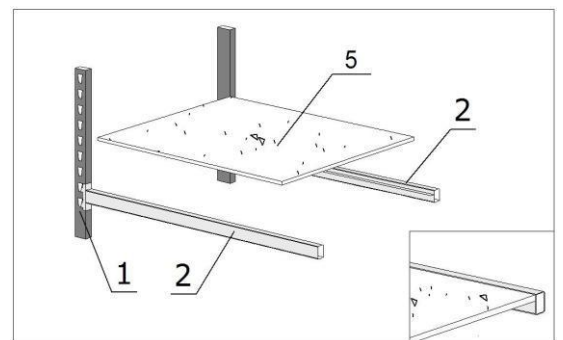
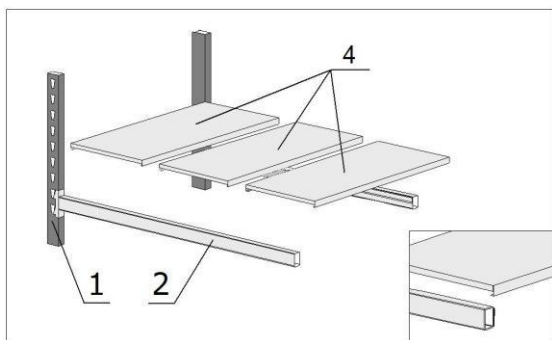
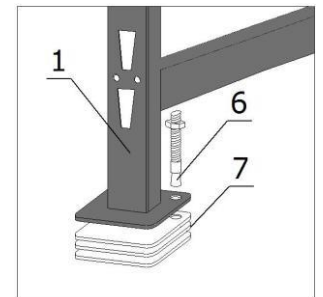
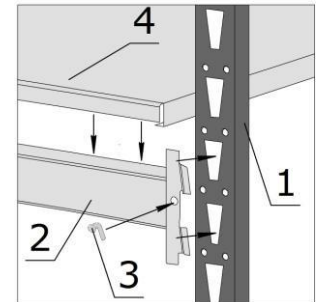
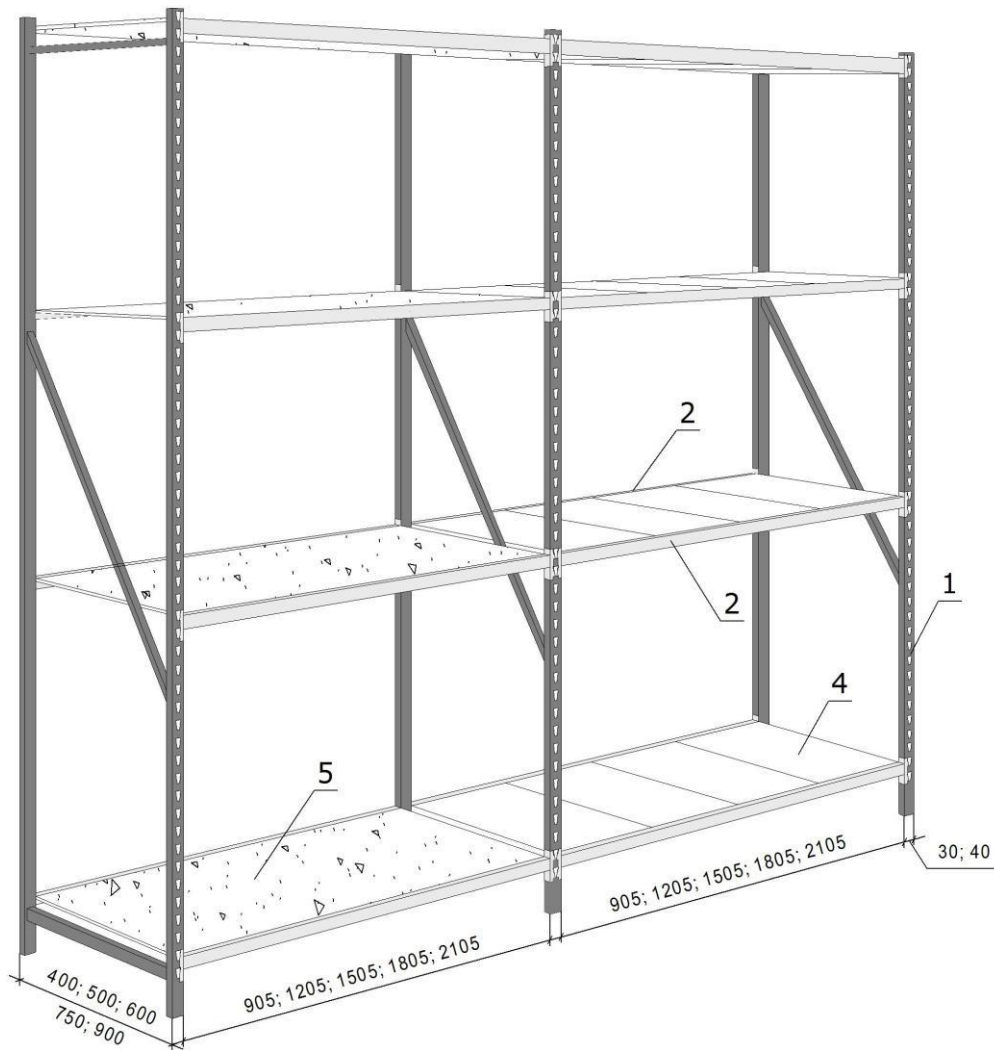

**Элементы полочного стеллажа СТ-300 и СТ-600:**

1 – Рама; 2 – несущая балка; 3 – фиксатор балки; 4 – наборный металлический настил; 5 – настил фанера 12мм; 6- Анкер клиновой М6х95; 7 – регулировочная пластина